

# Teka

VT TC 1A VT TC 1G

嵌入式 陶玻璃電爐

使用暨安裝說明書

華財企業股份有限公司

**COB Enterprise Ltd.**

<http://www.my-kitchen.com.tw>

總公司：231 台北縣新店市永平街 82 號

TEL: (02) 2941- 6382 FAX: (02) 8668- 8974

本公司在此首先感謝您選用 Teka 觸控式陶磁玻璃電爐。請在安裝及使用前，先仔細詳讀本手冊。本手冊的第二、三部分記載重要資訊，請特別注意，使本電爐得以擁有最佳壽命。本手冊必須小心保存，以備日後參考。(本手冊可能適用多款機型，請先確認您所選用的機型，再參考本手冊。)

## 1. 操作說明

### 1.1 認識您的新電爐

- 1 - 烹飪區 14.5 公分
- 2 - 烹飪區 18 公分
- 3 - 觸摸控制操作板

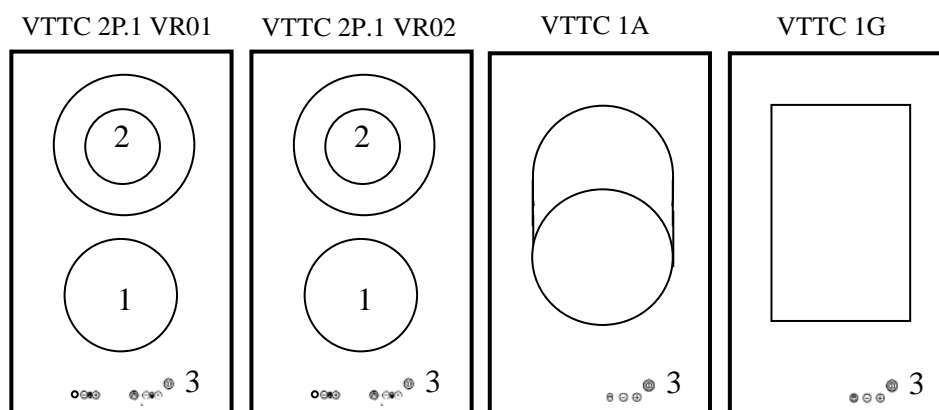

### 1.2 觸摸控制式開關

電源插上以後，有些型號的機器會先執行自動測試。並且在烹煮級數顯示位置(4)會亮起「—」。測試完後，「—」就會熄滅。測試期間，請勿以

任何東西或方式遮住觸摸鍵。

1. ON/OFF 開/關 (緊急停止)
2. 增加鍵「+」
3. 減少鍵「-」
4. 烹煮級數指示燈
5. 鎖住鍵
6. 鎖住指示燈
7. 外圈加熱鍵
8. 外圈加熱指示燈

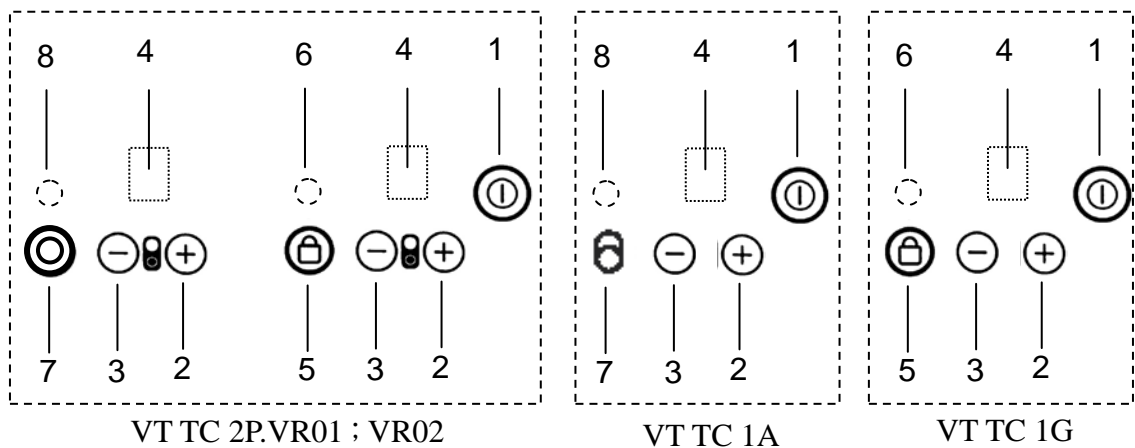

### 1.3 觸摸控制操作

(按鍵每按一次，都會有一響音來確認。)

1. 按 ON/OFF 開/關鍵 (1)，烹煮級數指示燈出現“0”。然後在10秒內必須開始按別的「+、-」鍵，否則會自動關閉。

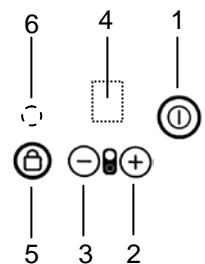

2. 若先按減少「-」鍵 (3)，則烹煮級數指示會自動顯示4。然後若須更改即可以用增加「+」鍵或減少「-」鍵自

由選擇 0~9之間的級數。

3. 使用減少「-」鍵(3)，可以讓烹煮級數歸“0”。如果同時按“增加「+」鍵”及“減少「-」鍵”，則會自動關閉。“0”在10秒內消失。
4. 任何時間按ON/OFF 開/關鍵，即可關閉機器。
5. **初期全力加熱**：這個功能使烹飪初期更加快速加熱。在加熱初期先是自動全力加熱；根據所選擇的烹煮級數，在特定時間內全力加熱之後，會再回到原先所設定的級數來循環加熱。(請參考初期加熱附表)
6. 如果剛開始以“增加「+」鍵”開啟，則烹煮級數指示燈會顯示9。此時「初期全力加熱功能」啟動，小數點亮起。然後在10秒內必須開始按「-」鍵，否則會自動關閉「初期全力加熱功能」。
7. 如果在「初期全力加熱功能」運作時，烹煮級數有更改，則機器會自動計算「全力加熱功能」的時間。

8. **鎖住 (型號VTTC 1A除外)**：  
按下鎖住鍵(5)大約2秒，  
鎖住指示燈(6)亮起，大約

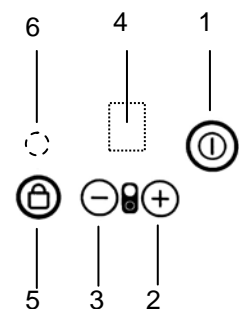

2秒後鎖住指示燈會熄滅。除了ON/OFF開/關鍵以外，其它的鍵都被鎖住無法使用。

鎖住功能啟動時，以下鍵仍然可以使用：

- 關閉本機的ON/OFF開/關（緊急停止）
- 或同時按“增加「+」鍵”及“減少「-」鍵”，來關閉本機。

**解鎖：**再按下鎖住鍵（5）。鎖住指示燈亮起大約2秒，然後熄滅。即完成解鎖。

9. **餘熱警告指示：**當烹調完關閉本機時，餘熱警告指示“H”會亮起，此時爐面乃處高溫狀態請勿觸摸或清潔爐面，須等餘熱警告指示“H”熄滅才能觸摸或清潔爐面。
10. **外圈加熱（VTTC 1G除外）：**啟動2的烹飪區後，再按下外圈加熱鍵（7），此時外圈的加熱器就會啟動，外圈加熱指示燈會亮起來，再按一次將會關閉外圈的加熱器。
11. **自動關閉安全裝置：**  
如下表所示，每一級數皆有其限定的最長運作時間。當自動關閉安全裝置強制關閉電爐時，餘熱指示“H”會在烹煮級數指示燈上亮起（若爐面還有餘熱。）。若想再操作本機，按“ON/OFF開/關”即可。

任何時間如果同時按兩個或以上的鍵，則不會有任何效果。(同時按“增加「+」鍵”及“減少「-」鍵”則不再此限，且會馬上關閉並停止加熱。)如果按超過10秒，則本機會自動關閉。

### 參考表

烹煮級數	初期全力加熱 功能時間 (秒)	電爐運作 時間限制 (小時)
1	82	10
2	164	5
3	264	5
4	328	4
5	410	3
6	82	2
7	164	2
8	164	2
9	-	1

## 2. 注意事項

### 2.1 鍋具的使用：

- 建議使用實心、平且厚底的鍋子，尤其是當烹調高溫的食物時。不平的鍋底會延長烹煮時間，並且增加能源消耗。
- 如果所使用的鍋子尺寸與電爐上的加熱板尺寸一樣，則可以得到最佳的熱傳導效率。

- 最好使用鍋蓋，如果沒有使用鍋蓋、或鍋蓋沒有蓋好，則很容易浪費能源。
- 也可以直接使用耐熱玻璃或耐熱瓷器（如果底部是磨砂的），但無論如何，必須詳讀鍋餐具製造商的使用說明來確認。
- 當湯汁溢出濺出時，儘速清乾淨。

第一次使用本電爐以前，先清潔一遍。然後不放任何鍋子、設定最高溫、3分鐘空燒。（因加熱板不只一個，所以請輪流空燒。）這樣做可以除去新機的異味及有時候電熱絲可能有的濕氣，使電爐運作效果更佳。

## 2.2 重要事項：

- 電爐使用時，爐面會很燙，絕對不可以讓小孩靠近。
- 不要讓硬的東西掉落在爐面上。陶玻璃對外力是很敏感的。即使在陶玻璃爐面很小的地方重敲會或碰擊，都有可能使本產品破裂。如果陶玻璃爐面已經有損害或裂痕，務必立即切斷主電源，關閉保險絲盒安全開關。並連絡本公司工程服務部。
- 不要將爐面當做放東西的地方。不要把包

有食物的鋁箔紙或塑膠容器放在熱爐面上。

- 若不是要烹飪，不要開啟電爐。
- 不要在爐面下或周圍放可燃物、易揮發液體、遇熱會變形的東西。
- 過熱的油或脂類可能著火，因此烹調有用到油或脂類時，必須留意，不得離開。（例如：馬鈴薯片）
- 不要把任何電線導線碰到加熱板。
- 不要用任何蒸汽式的電器產品來清潔陶玻璃電爐。
- 當主電源斷電或重新送電後，餘溫指示燈會顯示40分鐘後自動熄滅。
- 若電源線損壞時，必須由製造廠商或其服務處或具有相關資格的人員加以更換以避免危險。

### 3. 清潔與保養

每次用完電爐，等電爐冷卻下來後，開始清潔工作。即使爐面上一點點的小髒東西也可能在下次使用電爐時燒到爐面。可以使用陶玻璃專用保養清潔劑。



- 3.1 一般髒：用濕布擦，再擦乾。使用陶玻璃專用保養清潔劑。醋、檸檬汁、去鈣劑也可以用來移除水斑。
- 3.2 頑強污垢：可以使用配件中專刮玻璃髒物的刮刀（圖8），或自行購買適合的刮刀，但不要使用把手是塑膠的，以免黏到熱的爐面。使用刮刀時要特別小心不要割傷自己。
- 3.3 若發現陶玻璃爐面有變色，可能是食物殘餘在爐面上，之後再度使用電爐時，高溫會將殘餘物燒焦影響到爐面。變色並不會影響陶玻璃爐面的功能。

## 4. 安裝須知

### 4.1 檯面挖洞：

- 檯面切割好後，將碎屑清乾淨。
- 測量檯面尺寸是否如圖1及2所示。檯面洞口距離檯面的前緣不得少於5公分；爐具靠牆邊緣不得少於4公分距離。
- 若爐具需要安裝兩台或兩台以上，則需要在兩台中間加裝安裝配件，請洽 Teka 代理商。

- 爐具必須非常平均地嵌入檯面，因此檯面的挖洞尺寸必須非常精準。如果檯面沒有完整支撐爐具，可能導致爐具表面變形進一步造成破裂。

## 4.2 安裝：

- 安裝爐具之前，先檢查爐具周圍沒有裂痕。如果爐具是要安裝在陶質檯面或類似材質（例如：檯面鋪瓷磚），則移除爐具封條，改封塑膠類的，例如耐熱的矽膠。如果爐具是要安裝在廚櫃上（例如檯面下是抽屜），則必須在距離爐具下方10公分處安裝一個隔離板，以防不小心碰觸到爐具。而且這塊隔離板必須使用工具才能拆除的。
- 將配件中的防水封條，分別貼黏於爐具背面的四周（圖7）。
- 將配件中的4個固定彈片依圖4的a、b方式固定鎖好（請同時參閱圖2的尺寸位置）。
- 將爐具輕輕放入檯面的洞，與檯面的4個固定彈片扣緊。如圖3所示，爐具因而與檯面緊密接合。
- 當固定螺絲時，使用上方的螺絲洞，除非檯面是貼瓷磚的。

- 確認檯面與爐具是水平的。確認液體不會滲入爐具與檯面間。
- 為了安全，本產品是屬於Type Y 電器。

#### 4.3 電力配接：

- 電力配接需由熟知當地法令及電力供應的專業技術人員來執行。
- 連接斷路器（關閉時接點跟接點之間至少維持3 mm的距離）
- 檢查電壓瓦數是否可以支援本爐具所需要的電力。

#### 無熔絲開關安裝方法：

- 請將電源線內的藍色、棕色電線，分別接到A與B螺絲位置，黃綠色的接地線接到C的螺絲位置。

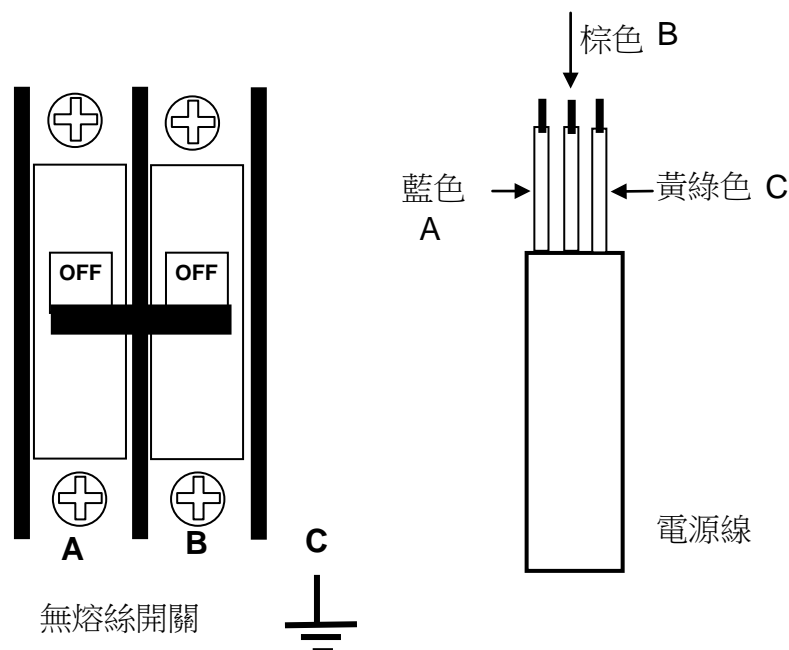

#### 4.4 維修服務：

- 本產品的安裝及維修需由專業合格的技術人員來執行，更換零配件時必需使用原廠零配件，包含電源線在內。
- 若有故障，請立即切斷主電源。
- 請連絡本公司工程服務部。
- 本機若經拆移過，再裝回去時，先檢查封條是否需要更換。

請在電爐背面的玻璃邊緣貼上防水條，  
請勿使用矽膠來填補縫隙。

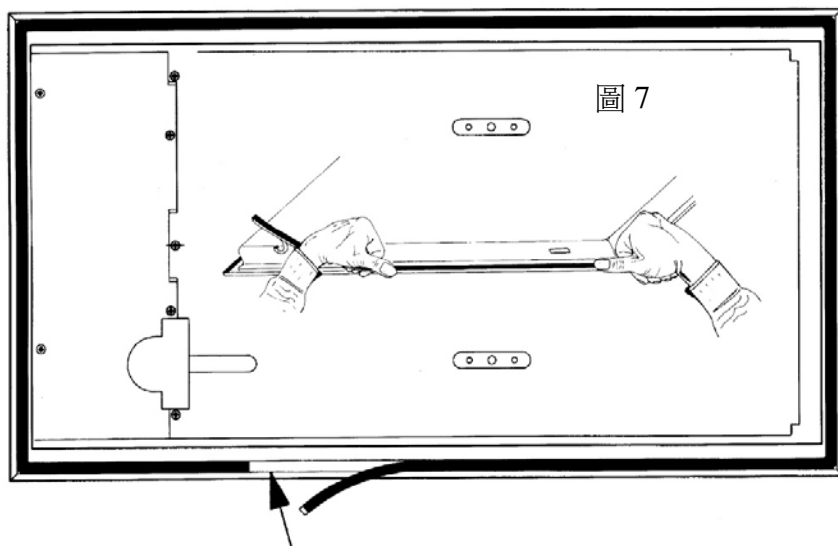

當陶瓷玻璃表面有燒焦污漬時，請使用  
刮刀來剔除燒焦的污漬。

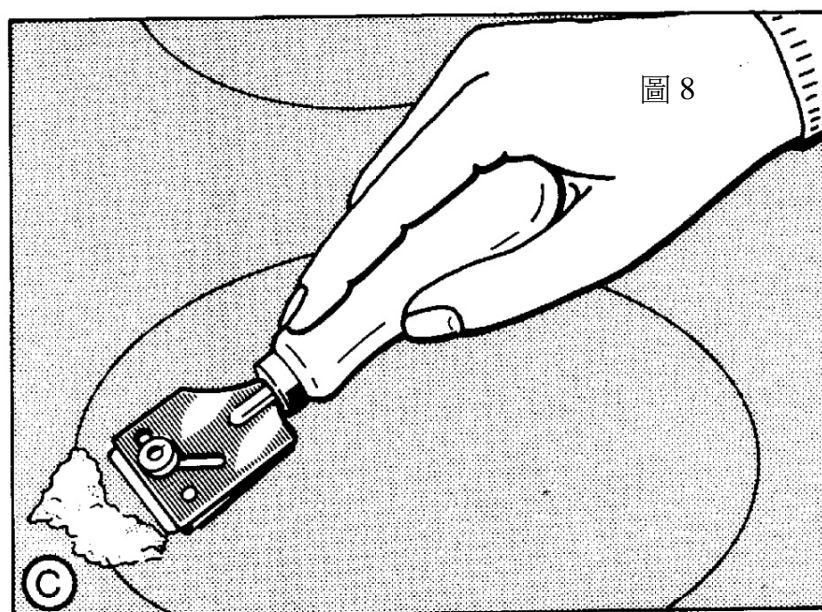



圖 1



圖 5

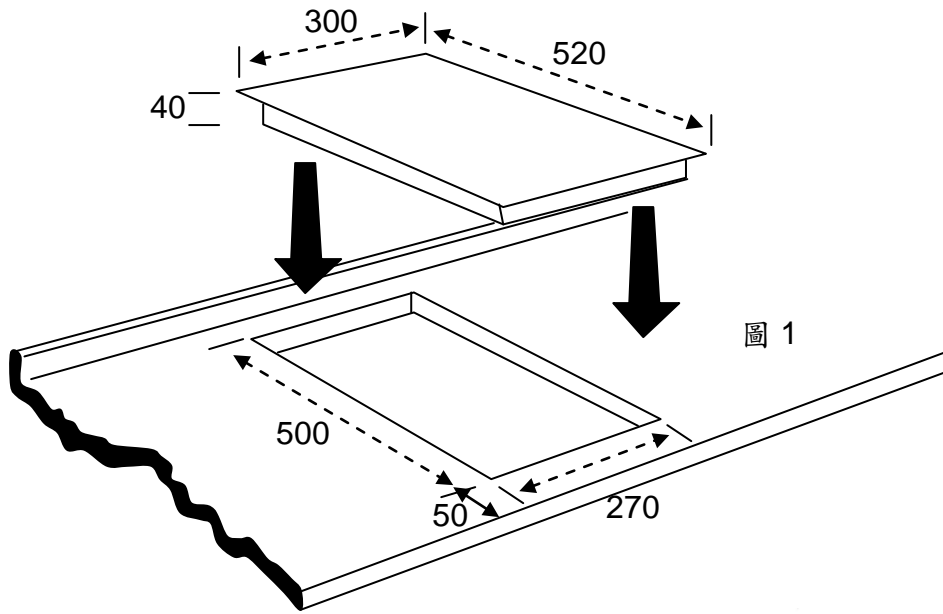

圖 6

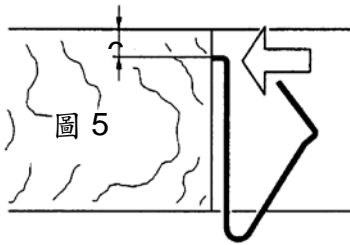

圖 4

圖 3

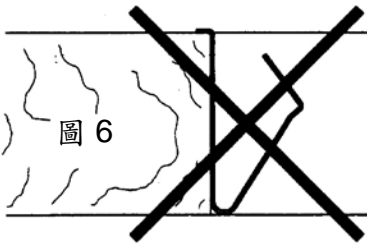

圖 2

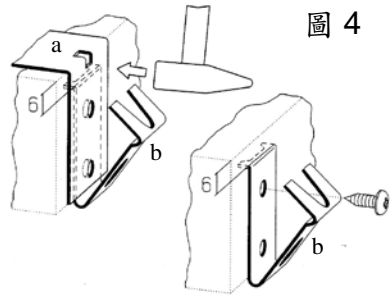

圖 1

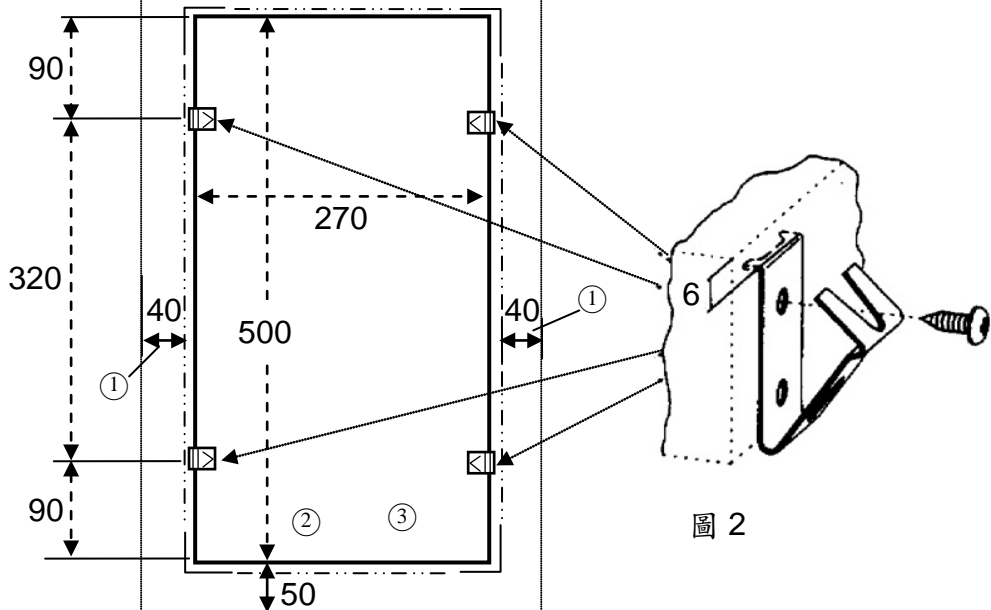
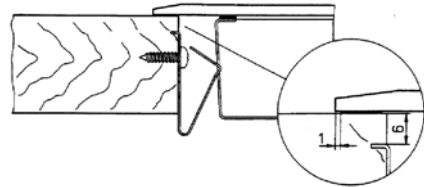

- ① 靠牆的最小距離
- ② 開孔前面邊緣
- ③ 陶玻璃邊緣
- ④ 電線距離底部的最小距離



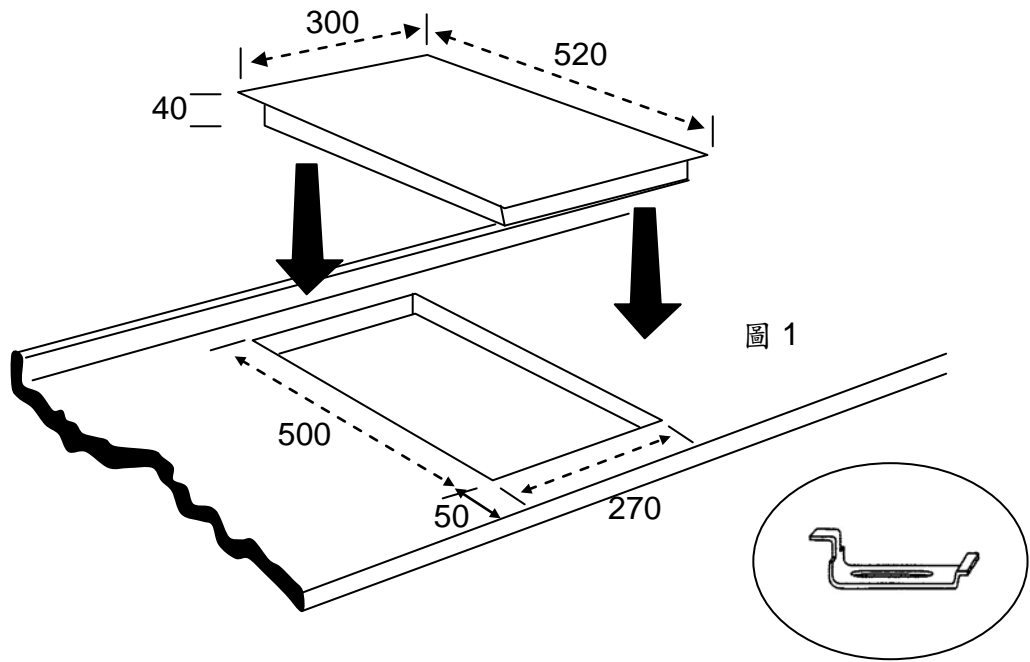
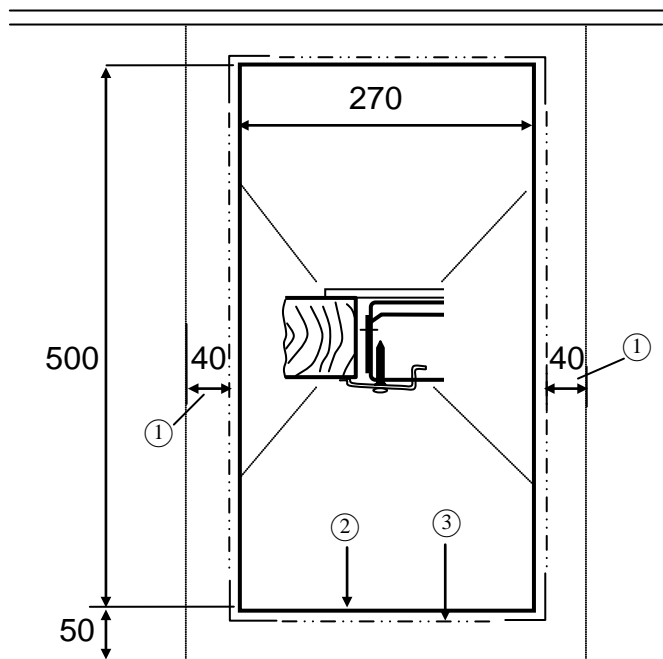
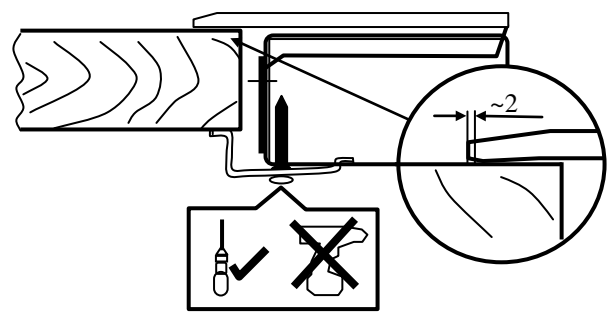
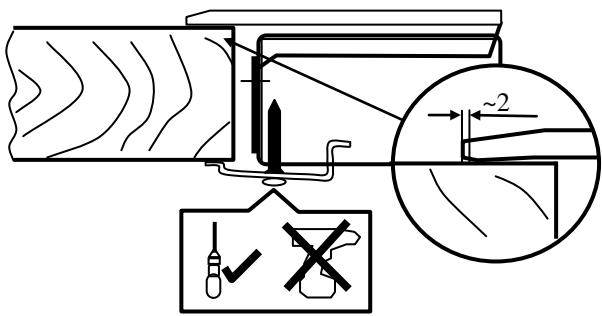
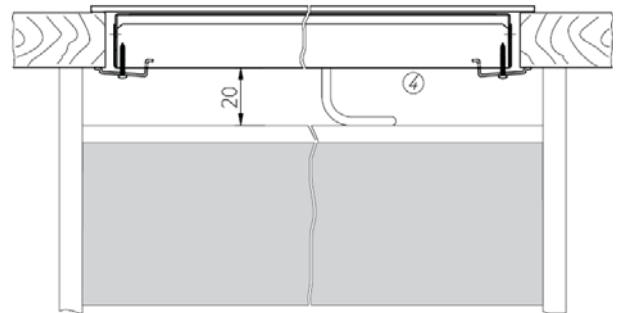
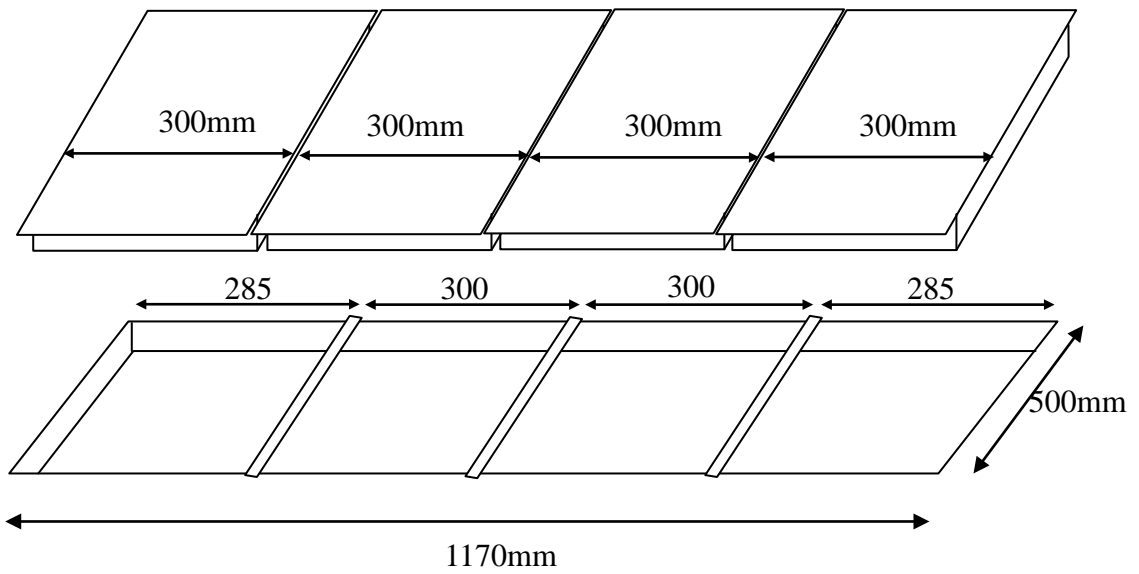
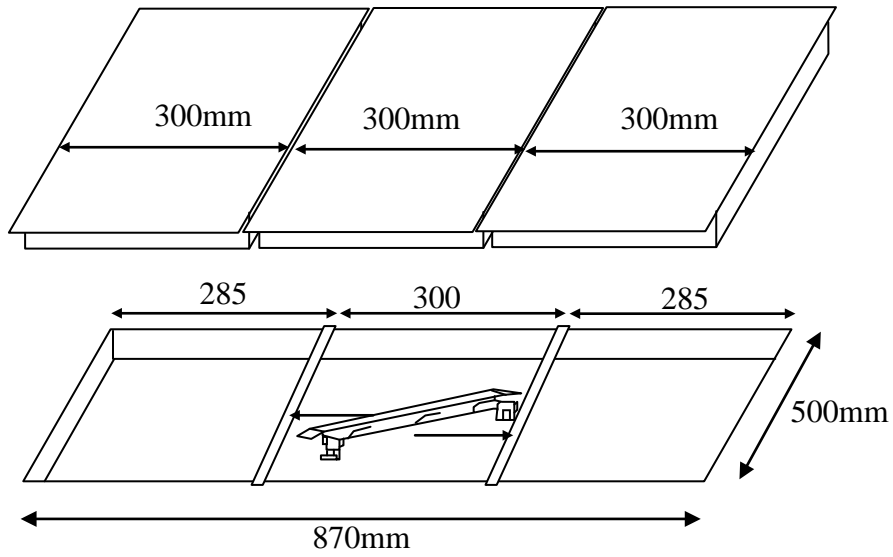
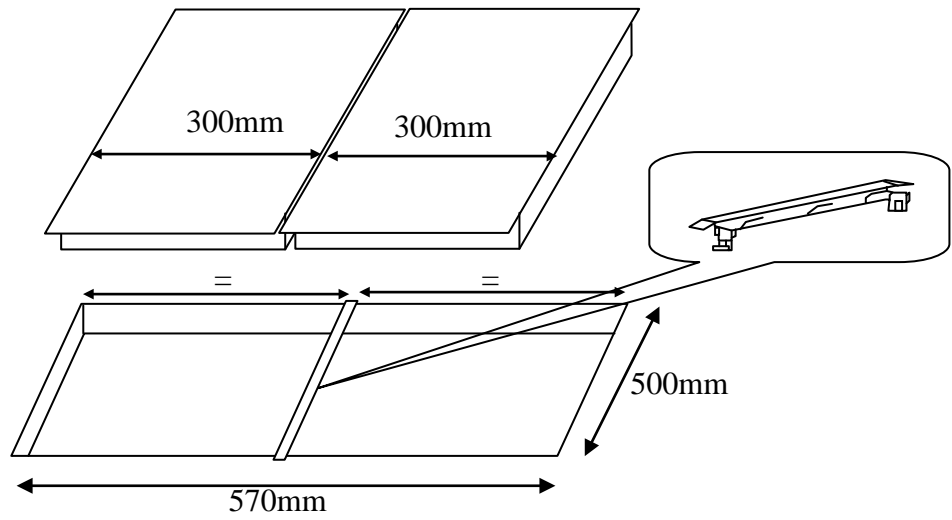



型 號	VT TC 2P.1 VR02
品 名	玻璃電陶爐
額定電壓	230V
額定頻率	60Hz
額定電功率	2900W
製造年月或號碼	標示見機體上
製造廠商名稱	TEKA
進 口 商	民夏股份有限公司
地 址	台北縣新店市永平街 82 號 1 樓
電 話	(02)29416382

