

Teka

型號：TMW 20.2 BIT

嵌入式 微波爐

使用暨安裝說明書

華財企業股份有限公司

COB Enterprise Ltd

<http://www.my-kitchen.com.tw>

總公司：231 新北市新店區永平街 82 號

TEL: (02) 2941-6382 FAX: (02) 8668-8974

本公司在此首先感謝您選用 Teka 微波爐。請在安裝及使用前，先仔細詳讀本手冊，以使本產品得以擁有最佳使用狀況及壽命。本手冊必須小心保存，以備日後參考。（本手冊可能適用多款機型，請先確認您所選用的機型，再參考本手冊。）

安全須知

- **警告！**當您在使用微波爐烤箱時，請避免任何火燄產生。使用當中產生高能量與長時間使用，有可能使食物過熱而產生燃燒。
- 如果你有看到機器冒煙或是產生火燄，請勿將微波爐烤箱門打開。並將電源關掉及插頭拔掉。
- **警告！**兒童使用本產品在無成人照顧下，必須經由教導使用後如何安全使用本產品，並且了解錯誤使用本產品，會有危險的情況發生。
- **警告！**當使用本產品時，請勿讓幼童靠近本機器
- 本機器符合相關產品檢驗規定檢驗合格，無論如何，這些無法包含所有可能產生的所有風險。
- 當您使用易燃材料時，例如塑膠或紙製的容器於加溫或烹煮，必須全程監控烹煮過程，以避免產生燃燒的風險。
- 在使用微波爐烤箱用的盤子或容器時，請先檢查是否可以安全使用於微波爐烤箱內。
- 機器電線不可受潮或是接觸尖銳的物品，或是發熱的其他電氣設備等。
- 當其他電氣設備與微波爐靠近時，確認其他電氣設備的電線，不要靠近加熱中的微波爐及微波爐的門，以避免損壞與危險。

※注意如果有下列情況機器將不能正常操作:

- 假如微波爐烤箱門沒有關好。

- 假如微波爐烤箱門鉸鏈故障。
- 假如微波爐烤箱門與機器內側接觸面故障不平。
- 假如微波爐烤箱門玻璃破裂故障。
- 假如微波爐烤箱內經常出現電弧情形，而機器內部沒有出現任何金屬物品。
- 機器所有通風孔不可封蓋住。

清潔/保養

- 在做清潔保養之前，請關掉電源或將插頭拔掉。
- 請記得清潔須知包含在“清潔/保養”說明內。
- 門的接縫處（微波爐烤箱內前緣，與微波爐烤箱門相接觸處），請保持清潔以確保微波爐烤箱門確實關好，而機器能正常操作。清潔時請使用中性清潔劑與棉布，並且不要造成刮傷或損壞。
- 門玻璃夾層內若因環境因素，造成霧氣或粉塵這是不會影響機器功能，請安心使用。
- 警告！當門與機器接觸面有損壞時，不可以使用機器。機器故障需維修時，必須由合格的維修人員修復後才能使用。

※請依據下列使用須知，避免機器受到損壞。

- 機器內部沒有放置迴轉盤組時，請勿啟動機器。
- 機器內沒有放置食物時，請勿空機啟動，以免造成電流過載。
- 使用適合微波爐專用的餐盤器皿。
- 不可放入易燃物於機器內，很容易會因為機器啟動而造成燃燒。
- 蛋類與貝殼及整顆煮熟的蛋，不可放入機器內加熱，以免會造成食物爆破開來。
- 微波爐烤箱請勿加熱純酒精或含酒精的飲料。這會

造成燃燒的危險。

- 警告！請勿將水液體或食物放在封閉的容器內，因為這種情況將很容易爆開。

小心當您在加熱液體

- 當加熱液體時（水、咖啡、茶、牛奶等），這些都會在機器內被煮沸，因為沸點是在液體中間，若突然間的移動，可能沸騰的液體會從從容器內噴濺出來，這種突沸現象會造成受傷或燙傷。
- 避免此種情形發生，可放塑膠湯匙或玻璃棒在想要加熱的液體容器中，再加熱液體。

注意

- 當加熱少量食物時，非常重要是不可以設定長時間加熱與非常高的加熱功率，因為食物可能燒焦或是燃燒。例如麵包如果是在非常高的加熱功率下，超過3分鐘後會可能會燃燒起來。
- 烹烤土司及麵包，僅能使用上電熱棒烤箱功能並全程注意操作情況。如果您是使用混合功能（微波和上電熱棒）烹烤土司及麵包，有可能在很短的時間內起火燃燒。
- 加熱罐裝或瓶裝嬰兒食品時，不要加上蓋子或是奶嘴頭，加熱後輕搖或攪拌一下，以確保食物熱度能平均分散。同時先檢查食物溫度是否適合嬰兒食用，再給嬰兒食用。**高溫的食物對嬰兒很危險！**

維修注意事項

- 警告！微波爐機器外殼不可移除。
- 任何維修或保養，必須是經由原廠或代理商的專業訓練維修人員執行，未經授權或專業人員維修是危險行為。

- 警告！微波爐內燈泡更換，必須由專業服務人員更換。
- 如果機器電源線損壞時，必須由專業服務人員更換同樣規格的電線，以避免危險。
- 維修或保養，特別是屬於付費零件，必須由專業服務人員使用原廠零件，不可使用非原廠零件。

安裝說明

按下“open”（打開）按鈕，將門打開並打開配件包裝，先使用中性清潔劑及濕棉布，擦拭微波爐內部與配件然後擦乾，不可使用具有腐蝕性產品或具有強烈味道的清潔劑。

確保機器在下列相關部位有良好的狀態：

- 微波爐烤箱門與鉸鍊。
- 微波爐烤箱前緣。
- 內部與及機器外表。

※不要使用機器：

如果你有發現機器有關上述部位有問題，請立即通知購買廠商或代理商。

安裝

- 首將機器放置於平穩的平面上。
- 先將旋轉瓷座軸內平面（B）與馬達的轉軸（A）相互對齊，然後放入中央旋轉馬達的轉軸上。
- 再將旋轉盤輪架（C）放在旋轉瓷座圓形凹槽內。

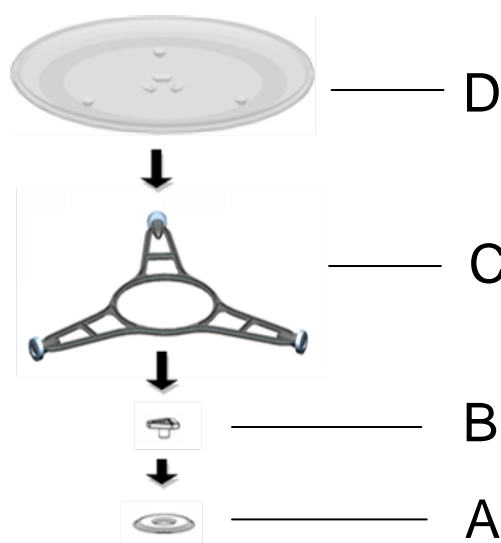

- 最後將玻璃轉盤（D）與旋轉盤輪架的對應處放下，並確定各配件放妥定位，輕搖迴轉盤再次確認是否放好不至於隨意滑動，此迴轉盤在啟動時會順時鐘或逆時鐘轉動。（如圖所示）

警告！請注意如果微波爐有塑膠保護薄膜，請在第一次使用前，確認已經去除完畢，再行開機啟動。

機器需要充分的通風系統，安裝進入櫥櫃時必須依照安裝圖所示，保留通風孔(如安裝圖所示)

警告！微波烤箱安裝完後，需確認可以容易接近機器插頭。

在安裝機器時，確認機器電源線不要接觸到機器背面，因為機器高溫有可能損壞電源線。

如果您想要將同系列的微波爐烤箱與傳統式電烤箱同時安裝在高身櫥櫃中，微波烤箱必須在上方配置，因如果微波烤箱放於下方時，將會與電烤箱安裝位置形成一種冷凝型態（霧氣）。

微波爐烤箱屬於微波發熱物體，請勿與其他收音機或電視機靠近。

機器本身使用單相電流的電線與插頭。

警告！微波爐烤箱必須使用符合當地電器法規所規定的插座。

沒有遵守上述安裝說明時，有關安裝不良或是產生其它因安裝不良所導致的任何問題，原廠與代理商拒絕任何責任負擔。

微波爐烤箱說明

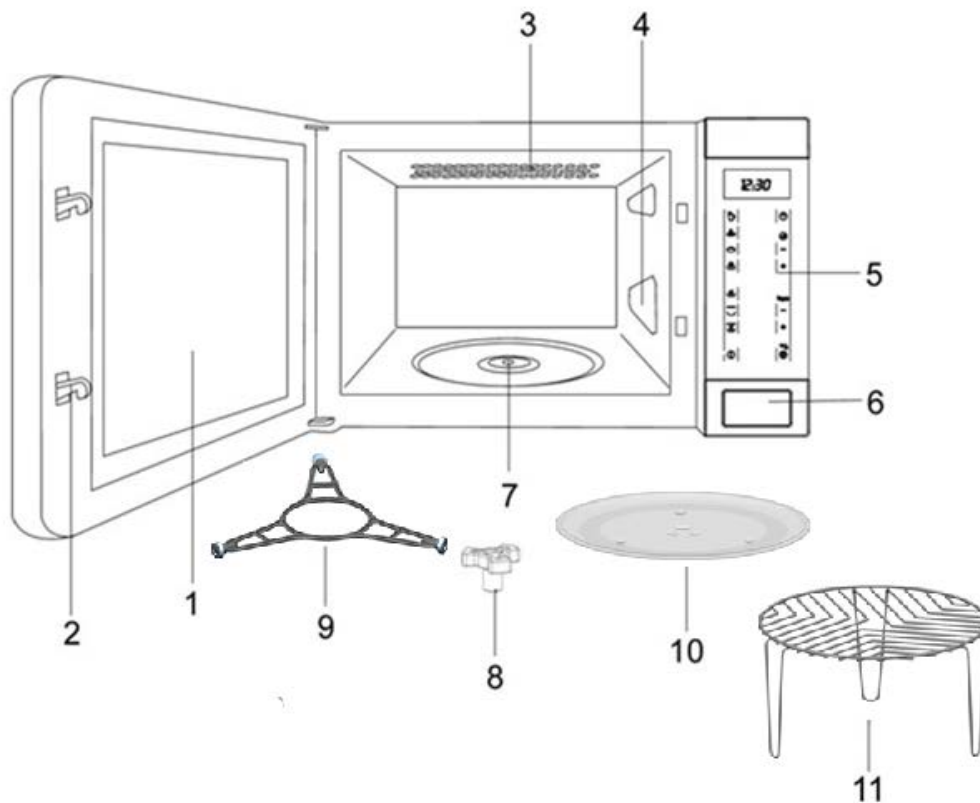

- | | | |
|---------|---------|-------|
| 1：玻璃門 | 6：打開按鈕 | 11：烤架 |
| 2：門勾 | 7：旋轉馬達 | |
| 3：石英電熱管 | 8：旋轉瓷座 | |
| 4：雲母蓋 | 9：旋轉輪架 | |
| 5：控制面板 | 10：玻璃轉盤 | |

設定時鐘

1. 輕碰觸CLOCK時鐘指示 不放，直到數字開始閃動。
2. 碰觸指示開關“-”跟“+”符號來設定小時。
3. 再次輕碰觸CLOCK時鐘按鈕 來設定分鐘。
4. 碰觸指示開關“-”跟“+”符號來設定分鐘。

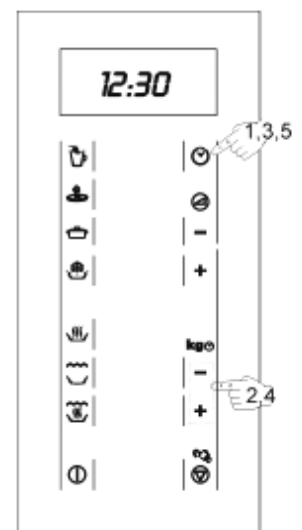

5. 最後再碰觸一次CLOCK⌚完成設定。

重要須知

如果要隱藏時間顯示，請碰觸CLOCK⌚按鈕。要再次顯示時間，請重新碰觸CLOCK⌚按鈕。

使用微波烤箱的好處

傳統的烤箱爐具加熱方式，是經由電熱管加熱產生的熱輻射穿透阻礙，或是經由瓦斯慢慢燃燒從食物外部加熱。因此當烤箱在烘烤時會產生很大的熱損失。

至於微波爐加熱方式，是經由微波導致食物自行加熱，所以在微波烤箱內槽或整個容器空間中沒有熱損失(這是安全微波的容器)。以上是說明食物本身經由微波自行加熱的方式。

微波烤箱有下列幾項好處

1. 節省烹煮時間：與一般烹煮加熱比較可省下3/4的時間。
2. 使用於快速除霜時，可以減少細菌生長的危害。
3. 節省能源。
4. 減少食物烹煮時間，所以可保存較多的食物營養價值。
5. 容易清潔。

微波爐烤箱操作方式

微波爐烤箱內含一個高電壓磁控管，將電的能源轉換為微波能源。微波在機器內部向前傳送，並藉由使用轉盤或是烤架來作微波引導及分佈。

在機器內部，食物是經由直接或由金屬內壁反射回來的微波，達到一致性的穿透食物。

為什麼食物會加熱

大部分食物含有水分，是經由微波使食物的水分子互相

震動摩擦因而產生熱，所以會提高食物的溫度，因此可以作為食物的除霜或是烹煮或是保溫。

- 食物的烹煮可以沒有水或油，或是僅需要少部份的水或油。
- 除霜、加熱或烹煮時，使用微波爐烤箱，會快於傳統式烤箱。
- 維他命、礦物質，其它有營養的成分會被保存下來。
- 色澤與香味都不會改變。

微波會穿透瓷器、玻璃、硬紙板或塑膠，但無法穿透過金屬。因此微波烤箱內不能使用金屬容器，或是容器本身含有金屬成分。

微波會從金屬反射 會被食物吸收 會穿透玻璃及瓷器

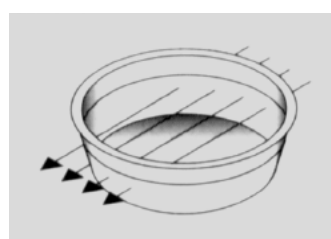
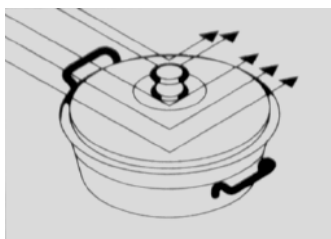

使用說明

警告！微波烤箱內不可沒有放置食物開機啟動。

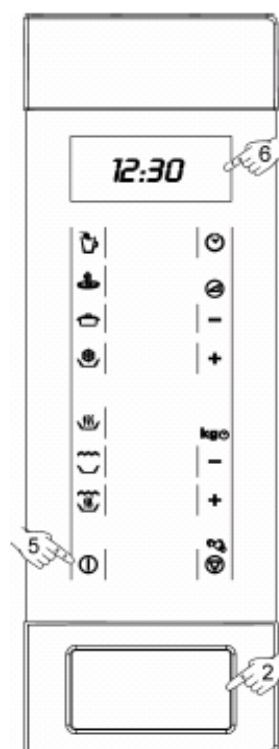

使用時請依照下列程序操作：

1. 將機器插頭插入符合政府安全法規的插座。
2. 打開微波爐烤箱門，內部電燈會亮。
3. 將食物放在烤架或是轉盤上。
4. 選擇功能與時間，請參考後續說明。
5. 將門關上並碰觸**START**開始按鈕。





6. 機器開始運轉，小螢幕會顯示出來。

微波

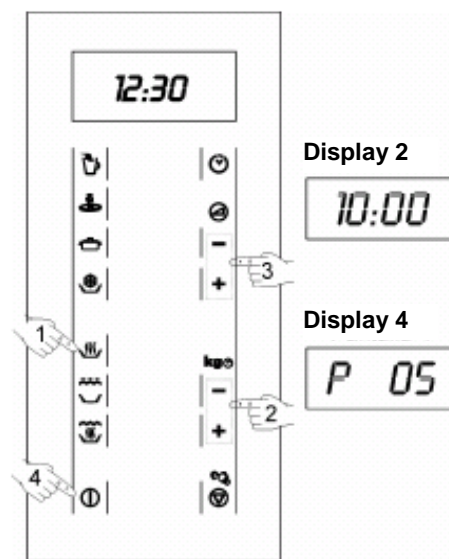
1. 碰觸微波指示鍵 ，功能指示燈會變綠色，接著準備你的時間設定。
2. 輸入你所需要的時間(例如10分鐘)，碰觸指示鍵“-”跟“+”。
3. 選擇微波強弱程度，碰觸“-”及“+”來選擇，小螢幕會顯示出(P 01 - P 05)的微波選擇，使用參考可以參考後面說明。
4. 碰觸START開始鍵 ，開始啟動。



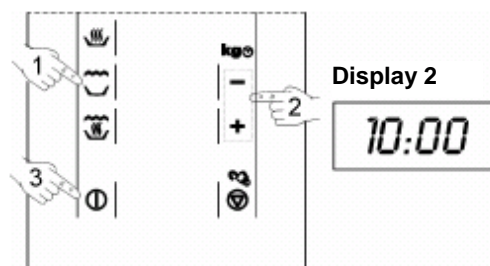

烤箱

1. 碰觸烤箱功能鍵 ，功能指示燈會變綠色。
2. 輸入你所需要的時間(例如10分鐘)，碰觸指示鍵“-”跟“+”。
3. 碰觸START開始鍵 ，開始啟動。





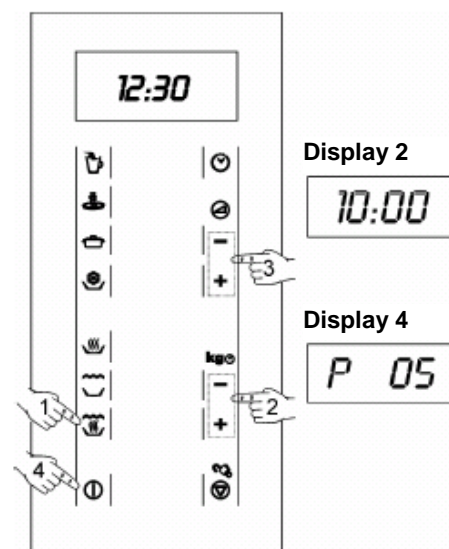

微波+烤箱

1. 碰觸微波+烤箱功能鍵 ，功能指示燈會變綠色。
2. 輸入你所需要的時間(例如10分kg  鐘)，碰觸指示鍵“-”跟“+”。
3. 選擇微波強弱程度，碰觸“-”及“+”來選擇，小螢幕會顯示出(P 01 - P 05)的微波選擇，使用參考可以參考後面說明。
4. 碰觸START開始鍵 ，開始啟動。



參考食物重量來除霜(自動)

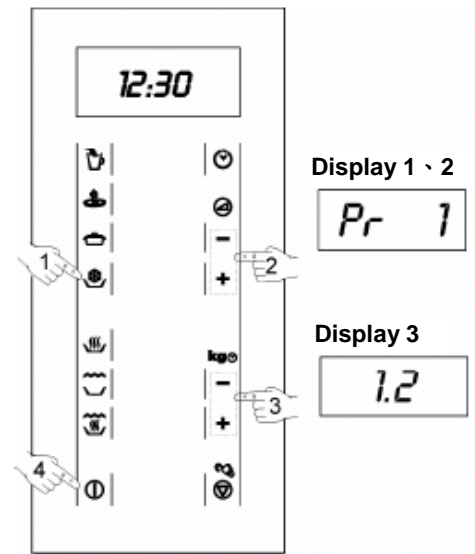

1. 碰觸除霜鍵 ，功能指示燈會變綠色。
2. 碰觸“-”及“+”來選擇除霜食物的種類(參考後面說明表)，如果您沒有選擇的話，機器會以原設定值Pr 1 (肉類)自動除霜。
3. 使用 **kg**  顯示，碰觸“-”及“+”來輸入你所需要的重量(例如1.2公斤)。
4. 按下START開始鍵 ，開始啟動。
5. 為了均勻的除霜，機器在運轉中會自動停止，當聽到嗶聲時(需暫停運作一段靜止時間，請參閱參考表的靜止時間)請打開門並翻轉食物然後關好門，最後再碰觸START開始鍵 ，繼續完成剩餘的除霜時間。



自動除霜重量分類時間參考表

程式	食物	重量	時間	靜止時間
Pr 1	肉類	0.1-2.5kg	3-75min	20-30min
Pr 2	家禽肉	0.1-2.5kg	3-75min	20-30min
Pr 3	魚	0.1-2.5kg	3min20sec-83min20sec	20-30min
Pr 4	水果	0.1-1.0kg	2min36sec-26min	5-10min
Pr 5	麵包	0.1-1.5kg	2min25sec-36min15sec	5-10min

參考時間來除霜(手動)

1. 碰觸兩次除霜鍵 ，功能指示燈會變綠色。
2. 設定除霜的時間(例如10分鐘)，碰觸指示開關“-”跟“+”來設定。
3. 碰觸START開始鍵 ，開始啟動。
4. 為了均勻的除霜，機器在運轉中會

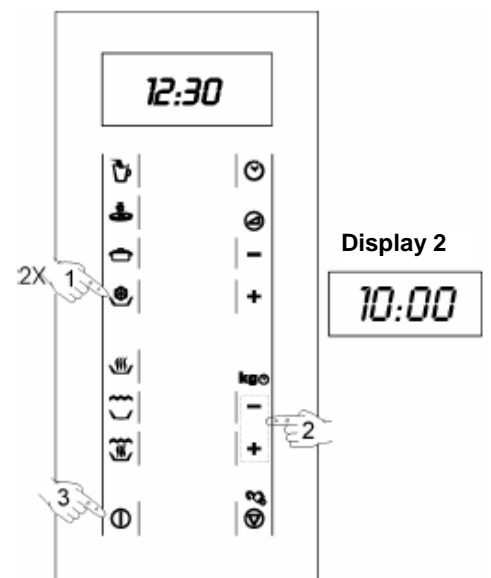

自動停止，當聽到嗶聲時(需暫停運作一段靜止時間，請參閱參考表的靜止時間)請打開門並翻轉食物然後關好門，最後再碰觸START開始鍵 ①，繼續完成剩餘的除霜時間。

特殊功能

液體/馬鈴薯

1. 碰觸特殊功能選擇 ，根據下表特殊功能顯示 (A1.1-A1.6)來選擇，直到希望的功能出現。
2. 碰觸START開始鍵 ①，開始啟動。



選擇	按鈕 (1~6次)	按下次數	顯示	準備工作
1杯		1	A1.1	將液體倒入容器內，然後再放於微波烤箱的轉盤上。
2杯		2	A1.2	
3杯		3	A1.3	
250g 馬鈴薯		4	A1.4	將馬鈴薯放在容器內，放入一湯匙或是兩湯匙的水，並蓋上後放於微波烤箱的轉盤上。
500g 馬鈴薯		5	A1.5	
1000g 馬鈴薯		6	A1.6	

覆有麵包屑

1. 碰觸特殊功能選擇 ，根據下表特殊功能顯示 (A2.1-A2.2)來選擇，直到希望的功能出現。
2. 碰觸START開始鍵 ①，開始啟動。

選擇	按鈕	按下次數	顯示	準備工作
馬鈴薯上有附蓋有麵包屑		1	A2.1	1000g 生的馬鈴薯覆蓋麵包屑放入容器內(大約直徑25-26cm)，然後放入於微波烤箱的轉盤上。
義大利麵上有附蓋有麵包屑		2	A2.2	250g 義大利麵覆蓋麵包屑放入容器內(大約直徑25-26cm，大約高10cm)，然後蓋上放入於微波烤箱的轉盤上。

除霜與加熱

1. 碰觸特殊功能選擇 ，根據下表特殊功能顯示 (A3.1-A3.2) 來選擇，直到希望的功能出現。
2. 碰觸START開始鍵 ，開始啟動。







選擇	按鈕	按下次數	顯示	準備工作
預熱食物 (1份350-400g)		1	A3.1	將食物包裝覆蓋打開並放入適當份量(例如:義大肉捲、通心麵、麵糰)於餐盤上，再放於微波烤箱的轉盤上。
蔬菜 (大約 900-1000g)		2	A3.2	將蔬菜放於容器內，蓋上放入於微波烤箱的轉盤上。

多功能程式設定

前面所敘述的功能可以設定不同順序最多到3種。



例如 ①800g的肉類先除霜，②使用第4級微波加熱10分鐘，③最後使用第3級微波+烤箱加熱8分鐘。

操作方式

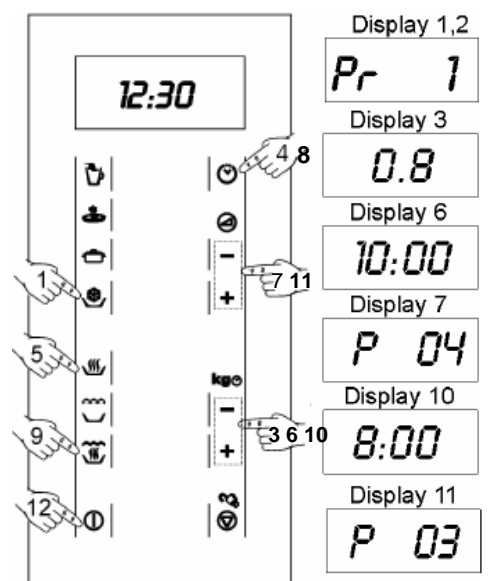
1. 碰觸除霜功能鍵 ，功能顯示燈會變綠色。
2. 將肉類食物放入。
3. 碰觸“-”及“+”顯示處 **kg** ，到食物重量顯示為(0.8kg)
4. 碰觸時鐘/程式設定鍵 ，然後選擇下一個功能。
5. 碰觸微波功能按鍵 ，功能指示燈會變綠色。
6. 碰觸“-”及“+” **kg**  來選定預設時間(10分鐘)
7. 碰觸“-”鍵來選定加熱等級4。
8. 碰觸時鐘/程式設定鍵 ，然後選





擇下一個功能。

9. 選擇微波+烤箱功能鍵 ，功能指示燈會變綠色。
10. 碰觸“-”及“+”  來選定預設時間(8分鐘)
11. 碰觸兩次“-”鍵來選定微波+烤箱的加熱等級3。
12. 碰觸開始鍵 。機器開始依上述設定啟動。
13. 機器開始時(除霜)到下一個功能(微波或烤箱)時都會有“嗶”響聲通知。

※為了均勻的除霜，機器在運轉中會自動停止，當聽到嗶聲時(需暫停運作一段靜止時間，請參閱參考表的靜止時間)請打開門並翻轉食物然後關好門，最後再碰觸START開始鍵 ，繼續完成剩餘的除霜時間。

安全鎖

此項功能會鎖住機器的功能使用(例如預防幼童操作)：

1. 依照說明操作，請碰觸停止鍵  3秒，微波烤箱會有“嗶”響聲，機器會被鎖住但時間顯示持續進行，且安全鎖功能顯示燈亮。
2. 再次碰觸停止鍵  3秒，安全鎖就被打開。此時機器會有“嗶”響聲，同時安全鎖功能顯示燈熄滅。

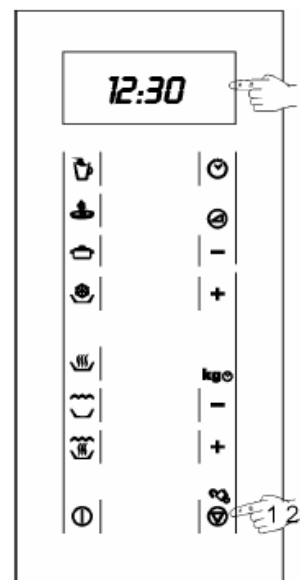

操作過程中



運作期間，你可能會打開機器門：

- 微波烤箱的功能會被中斷。
- 烤箱功能停止而且會保留原設定。
- 時間計時會停止。

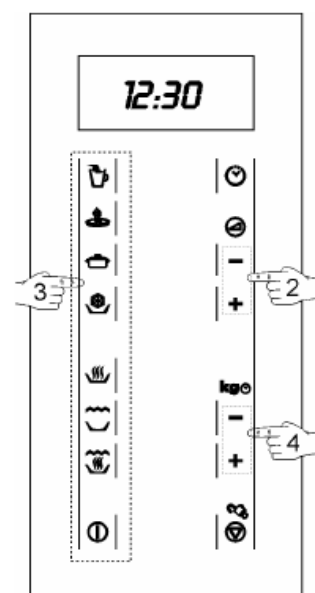

你也可以

1. 翻轉或移動食物來確認烘烤效果。



2. 改變微波加熱級數，使用“-”及“+”鍵。
3. 改變其它功能時，使用功能選擇鍵。
4. 改變運作時間，可以調整kg “-”及“+”。
5. 再一次關上門後按開始鍵 ，機器會繼續運作。

暫停、終止

要暫停運作時，按下停止按鈕  或是打開機器的門。
如果要終止運轉時，壓下停止按鈕  2次。機器會有“嗶”響聲，小螢幕會繼續顯示時間。

程式結束

當設定程式完全結束時，微波爐會有連續3次“嗶”響聲，小螢幕顯示“End”結束。而響聲會每隔30秒一直重複，直到門打開或是按下停止按鈕。

除霜

根據食物的類別及重量來區分，包含個別建議的食物除霜，下表為各種不同食物的除霜及所需的靜止時間參考(確保食物可以達到均勻的除霜溫度)。

食物類別	重量	除霜時間	靜止時間	建議
片狀肉類 小牛肉 牛肉 豬肉	100g	3-4 分鐘	5-10 分鐘	翻轉 1 次
	200g	6-7 分鐘	5-10 分鐘	翻轉 1 次
	500g	14-15 分鐘	10-15 分鐘	翻轉 2 次
	700g	20-21 分鐘	20-25 分鐘	翻轉 2 次
	1000g	29-30 分鐘	25-30 分鐘	翻轉 3 次
	1500g	42-45 分鐘	30-35 分鐘	翻轉 3 次
燜的肉	500g	12-14 分鐘	10-15 分鐘	翻轉 2 次
	1000g	24-25 分鐘	25-30 分鐘	翻轉 3 次
絞肉	100g	4-5 分鐘	5-6 分鐘	翻轉 1 次
	300g	8-9 分鐘	8-10 分鐘	翻轉 2 次
	500g	12-14 分鐘	15-20 分鐘	翻轉 2 次
香腸	125g	3-4 分鐘	5-10 分鐘	翻轉 1 次
	250g	8-9 分鐘	5-10 分鐘	翻轉 1 次
	500g	15-16 分鐘	10-15 分鐘	翻轉 1 次

家禽肉、家禽肉塊	200g	7-8 分鐘	5-10 分鐘	翻轉 1 次
	500g	17-18 分鐘	10-15 分鐘	翻轉 2 次
雞肉	1000g	34-35 分鐘	15-20 分鐘	翻轉 2 次
	1200g	39-40 分鐘	15-20 分鐘	翻轉 2 次
	1500g	48-50 分鐘	15-20 分鐘	翻轉 2 次
魚肉	100g	3-4 分鐘	5-10 分鐘	翻轉 1 次
	200g	6-7 分鐘	5-10 分鐘	翻轉 1 次
鱒魚	200g	6-7 分鐘	5-10 分鐘	翻轉 1 次
蝦子	100g	3-4 分鐘	5-10 分鐘	翻轉 1 次
	500g	12-15 分鐘	10-15 分鐘	翻轉 2 次
水果	200g	4-5 分鐘	5-8 分鐘	翻轉 1 次
	300g	8-9 分鐘	10-15 分鐘	翻轉 2 次
	500g	12-14 分鐘	15-20 分鐘	翻轉 3 次
麵包	100g	2-3 分鐘	2-3 分鐘	翻轉 1 次
	200g	4-5 分鐘	5-6 分鐘	翻轉 1 次
	500g	10-12 分鐘	8-10 分鐘	翻轉 2 次
	800g	15-18 分鐘	15-20 分鐘	翻轉 2 次
奶油(Butter)	250g	8-10 分鐘	10-15 分鐘	翻轉 1 次，保持覆蓋
乳酪	250g	6-8 分鐘	5-10 分鐘	翻轉 1 次，保持覆蓋
奶油(Cream)	250g	7-8 分鐘	10-15 分鐘	移開覆蓋

除霜的小常識

1. 必須使用符合微波爐的餐具來除霜(瓷器、玻璃，適合的塑膠)。
2. 依食物的類別及重量來自動除霜，參考上述表格。
3. 除霜的時間參考需依據食物的數量及高度，當冰凍食物時，請準備食物除霜的程序。分配食物的部位並放入適當的容器內。
4. 儘可能將食物分配成相同大小放入微波爐，魚類厚的部位與雞腿部位放置在上方。而較小的部位也許可以使用鋁箔紙保護。

※重要:當使用鋁箔紙時，不可接觸到機器內壁的金屬，這種情況有可能產生電弧現象。

5. 食物特別厚的部位需多翻轉幾次。

6. 儘可能平均分配要除霜的食物大小厚薄，因為較薄的部位，除霜速度快於放在上方的較厚部位。
7. 如果屬於多脂肪的食物，如奶油與乳酪類，請不要完全除霜。在室溫中很快就可使用。而冰凍的奶油，如果變成了小冰塊狀時，在食用前攪拌即可。
8. 放置禽肉於旋轉盤上時，肉汁很容易變乾。
9. 麵包可以放些紙巾蓋住，才不至於太乾。
10. 除霜過程中有“嗶”聲，請翻轉微波爐的食物，並且小螢幕會有顯示。
11. 將食物從包裝中取出時，請不要忘記移除所有的金屬夾之類。如果容器裝滿冷凍食物，只要移走蓋子，也許可以使用加熱或烹煮。除此之外，放入使用的容器必須符合微波爐烤箱使用。
12. 在禽肉除霜過程中會有液體產生，請將其丟棄並不要與其它食物接觸。
13. 記住靜止時間是自動除霜所要求的暫停時間，如此才能完全除霜。一般正常約需要15至20分鐘。

微波烹煮

首先選用適合微波爐烤箱使用的餐鍋具(參考後面適合餐、鍋具說明)。

在開始準備時，請將食物分切好。

當在加熱液體時，使用較寬的開口容器，以便蒸氣比較容易蒸發。

食物準備請依據經驗累積與烹煮常識，並注意烹煮時間及加熱級數參考表。

由於環境溫度濕度跟食物種類不同，建議烹煮時間與加熱等級，需視情況不同而調整，比如說時間的延長或縮短，還是加熱等級的升降。

微波烹煮.....

1. 較多量食物需較長烹煮時間。請記住下列規則：
 - 加倍的食物，加倍的時間。
 - 減半的食物，減半的時間。
2. 較低的溫度，需要較長的烹煮時間。
3. 液體食物加熱快速。
4. 食物適當的分配於旋轉盤上，可以有較均勻的烹煮效果。如果固體性食物大部分放置於旋轉盤外圍位置，而少部份於旋轉盤中間及接近中心處，將會導致在相同時間內食物烹煮效果不均勻。
5. 機器門有可能隨時被打開，但機器將會自動停止。門關上後會保存未完的設定功能。
6. 食物如果有包覆時，可以減少烹煮時間，食物特性也會較好。而包覆的材料必須符合微波爐使用，同時需要有小孔讓蒸氣排出。

重要的小常識

- 整個完整的蛋不可放入為波烤箱內加熱，整個蛋會爆開。
- 在加熱或烹煮有殼的及有皮食物前(例如蘋果、蕃茄、馬鈴薯、香腸)，使用叉子在這些食物上戳些洞，就不需要切開食物了。
- 當準備的食物屬於比較乾燥時(例如除霜中的麵包、爆玉米花等)，濕氣蒸發的很快。微波功能很容易造成真空而且食物會碳化。這種情況很容易損壞機器和使用的容器。因此機器必需設定時間限制，並全程監看操作過程。
- 機器不可加熱大量的油(油炸)。
- 不可加熱密封的液體容器。有爆炸的危險
- 酒精飲料不可加熱至太高溫度，因此機器必須有設定時間限制，並全程監看操作過程。

- 不可加熱任何容易爆炸的材料或液體。
- 將已經預煮過的微波食品包裝取下，並遵照說明操作使用。
- 如果有不同種類的容器如杯子，需一致的放置於旋轉盤上。
- 在加熱嬰幼兒的奶瓶或罐裝食物時，請將蓋子及奶嘴取下。加熱後搖動或攪拌，使容器內的熱平均分散。因為容器的外表溫度會低於容器內的食物溫度，在給嬰幼兒飲食前請再一次檢查食物的溫度，以避免燙傷。
- 塑膠袋不可使用金屬封夾來密封，僅可使用塑膠夾。而塑膠帶上必須要有一些穿孔，以便蒸氣容易排出。
- 食物加熱或烹煮時，確認有達到最低溫度70°C。
- 在烹煮過程中，水蒸氣會從門的玻璃縫隙中洩出，也許在一段時間後會凝結落下。這是正常現象且表示室溫也許過低。這不代表機器的安全性有危險。烹煮完後擦乾這些凝結水即可。

參考表與建議-蔬菜烹煮

食物	數量 (g)	加入水	功率能量 (Watt 瓦)	程式	時間 (分)	靜止時間(分)	小建議
花椰菜	500	1/8 公升	800	P 05	9-11	2-3	將一些奶油分散在上方
球花、甘藍菜	300	1/8 公升	800	P 05	6-8	2-3	
蘑菇、傘菌、蕈	250	-	800	P 05	6-8	2-3	切成薄片
豌豆與胡蘿蔔	300	1/2 杯	800	P 05	7-9	2-3	切成小方塊或是薄片
冷凍胡蘿蔔	250	2-3 滿湯匙	800	P 05	8-10	2-3	
馬鈴薯	250	2-3 滿湯匙	800	P 05	5-7	2-3	去皮，並切成大小相同
胡椒、辣椒	250	-	800	P 05	5-7	2-3	切成片狀

韭蔥	250	1/2 杯	800	P 05	5-7	2-3	或是薄片
冷凍球芽甘藍	300	1/2 杯	800	P 05	6-8	2-3	
甘藍菜、捲心菜	250	1/2 杯	800	P 05	8-10	2-3	

參考表與建議-魚的烹煮

食物	數量(g)	功率能量 (Watt 瓦)	程式	時間 (分)	靜止 時間(分)	小建議
魚片	500	640	P 04	10-12	3	烹煮時須蓋住，設定時間過一半時要翻轉
全魚	800	800	P 05	3-5	2-3	烹煮時須蓋住，設定時間過一半時要翻轉。有時也許一直蓋住到結束
		480	P 03	10-12		

烤箱功能的使用

使用機器內部小烤架，可以得到烘烤較好的效果。
 放置於微波烤箱內部的小烤架，不要碰觸到機器金屬內壁，如果有碰觸到時會有電弧的危險現象產生。這有可能造成機器的損壞。

重要小常識

1. 當微波烤箱第一次使用時，會產生一些煙和味道，因為工廠在生產的時候會塗抹一些保護油在上面。
2. 當烤箱功能第一次使用過後，保護石英電熱管下方有多孔式的排孔區會變形並且變成金黃色，（因為炙烤功能會產生高溫）這樣的情形是正常的。
3. 當烤箱功能使用時玻璃門會有很高的溫度。為確保避免幼童接觸到而燙傷，機器安裝配置位置最低不得低於80cm。
4. 當烤箱功能使用中，機器槽內會達到很高的溫度，請戴防護手套來操作。
5. 機器本身有自動溫度控制裝置，為避免溫度過高，長時間使用時會短暫自動的關閉。

6. **重要**：放在容器內的食物在烘烤或烹煮時，重要的是請先確認餐具容器是否適用。請參考後面的餐具容器建議說明。
7. 當使用烤箱時，機器槽內有油污或烤焦，這是正常的現象。
8. 在每次烘烤烹煮結束後，請清潔內部及配件避免累積污垢。

參考表與建議-僅烤箱功能

食物	數量 (g)	時間 (分)	小建議
魚類			
劍魚	800-	18-24	塗抹一層奶油在魚上。到設定烘烤一半時間時，翻轉並灑上調味料。
沙丁魚/紅蠅子魚	6-8 單位	15-20	
肉類			
香腸	6-8 單位	22-26	使用叉子刺穿香腸一半，在烘烤中翻轉烘烤。
冷凍漢堡	3 單位	18-20	
排骨(大約 3cm 厚)	400	25-30	在烘烤過程一半時，塗上油或奶油並翻轉。
其他			
吐司	4 單位	11/2-3	監看烘烤過程。
烤三明治	2 單位	5-10	監看烘烤過程。

在使用烤箱功能前，先加熱石英電熱管2分鐘。

上述參考表的時間指示，必須根據食物的類型與數量，以及想要得到的烘烤效果而定。烤魚與烤肉要有好的口味時，請先浸泡一點蔬菜油、植物藥草、香料及滷汁幾個小時。鹽巴於烘烤結束時適量添加即可。

香腸在烘烤前先用叉子戳洞就不需要切開烘烤。

在烘烤已過了一半時間後，就需要監看烘烤過程，並注意翻轉食物或是加上少許的油。

烤箱功能特別適合烘烤薄的肉片和魚。薄肉片僅需要翻轉一次即可，比較大的肉片可能需多翻轉幾次烘烤。至於烤魚我們建議是整條魚來烘烤。

參考表與小常識-微波加烤箱功能

微波加烤箱功能適合於同時快速烹煮和烤成棕色。它也可做食物的"au gratin"覆上麵包屑的烹烤。當使用微波加烤箱烹烤時，微波與電熱是分段獨立且循環來運作。

菜類	數量	餐具與容器	功率能量 (Watt 瓦)	程式	時間 (分鐘)
通心麵"au gratin"	500g	低盤類	135	P 02	12-17
馬鈴薯"au gratin"	800g	低盤類	230	P 05	20-22
闊麵條	大約 800g	低盤類	230	P 05	15-20
鄉村起司"au gratin"	大約 500g	低盤類	200	P 04	18-20
2 隻新鮮雞腿放置於小烤架上	每個 200g	低盤類	170	P 03	8-10
大塊肉	大約 500g	高、寬的容器	200	P 04	17-19
洋蔥湯"au gratin"	200g	湯碗	170	P 03	2-4

將容器與餐具放入機器內時，請先確認必須安全適用於微波烤箱的兩種功能用途。請參考容器與餐具建議。上述建議表提供的資料，必須根據食物最初狀態、溫度、濕度、種類有所不同，且需做適當的調整。如果食物烘烤不夠時，再設定烘烤時間5或10分鐘。

“Au gratin”的菜類與禽肉需要3到5分鐘的烹煮時間，食物才會有均勻的效果。

如果沒有另外的說明，烹煮烘烤的過程中必須使用玻璃轉盤。

上述建議表所提供的程式、時間參考，是在機器冷機狀態下(不須事先預熱)完成。

什麼種類的容器適合使用

微波功能

在微波的功能中，重要的是微波會被金屬表面反射回去。玻璃、瓷器、陶瓷、塑膠和紙容器允許微波穿透。因此烹煮用的金屬平底鍋和餐具，或是容器含有金屬成分或裝飾，都不能使用於微波爐內。玻璃器皿及陶瓷器皿如果有金屬裝飾或是部份(例如含鉛玻璃)也不能使用。

最理想適用於微波爐烤箱的材料是耐火材料，抗熱玻璃，瓷器或陶瓷器皿。

非常好的水晶(含鉛)和瓷器僅能使用於短時間。例如在準備烹煮前的除霜或預熱食物。

測試這些餐具與容器

將這些器皿容器放入機器內，設定最高微波加熱等級時間20秒。如果是冷的或是不太熱，這就是適合的器皿容器。

加熱後的食物會將熱傳達到容器或餐具上，使用微波烤箱時請戴好專用手套。

烤箱功能

當使用烤箱功能時，器皿容器或餐具最少須能承受250°C的溫度。

塑膠器皿不適合這個功能使用。

微波加烤箱混合功能

使用的器皿容器或餐具，必須要能符合這項混合微波與烤箱個別功能的要求。

鋁製容器和鋁箔片

當食物放入鋁製容器內或是使用鋁箔紙來包裹，請依照下列說明操作：

- 請注意這些用品包裝上的說明。
- 鋁製容器高度不可超過3cm，並且不可接觸到金屬內槽(兩者距離不得小於3cm)，同時鋁製容器蓋子必須拿掉。
- 將這鋁製容器直接放於轉盤上。如果烤箱功能有在使用時，這時將鋁製容器放置於瓷器盤子上。不可以將這鋁製容器直接放在小烤架上。
- 使用微波烹煮時間將會較長一點，因為微波僅從食物上方穿過。在此說明鋁製容器必須是適用於微波安全無慮下才能使用。
- 鋁箔紙可以使用在除霜時反射微波。比較細緻的食物，如禽肉或是絞肉，使用鋁箔紙包覆避免過熱。

重要！使用鋁箔紙時，不可讓鋁箔紙接觸到機器內壁，這會造成電弧現象。

蓋子

根據下列的建議，使用玻璃蓋或塑膠蓋，或是覆蓋薄膜是可接受的：

1. 可以防止食物過度蒸發水分(特別是長時間的烹煮過程)。
2. 烹煮過程可以縮短時間。
3. 烹煮好的食物不會太乾。
4. 食物香味可以保存。

重要！蓋子必須要有排氣孔，以免壓力過大。塑膠袋膜必須打開。嬰兒奶瓶或是嬰兒食品罐或是類似的容器，加熱時必須將蓋子拿下。否則會因加熱過程壓力產生而爆破。

接下來的參考表說明，不同的器皿容器與餐具，適合何種使用狀態。

參考表-餐具容器

餐具器皿種類	操作模式	微波功能		烤箱功能	微波功能+ 除霜/加熱
		除霜/加熱	烹煮		
玻璃和瓷器 註1) 一般家用，無防火功能可以在洗碗機清洗		可以	可以	不可以	不可以
像玻璃的陶器 防火功能的玻璃和瓷器		可以	可以	可以	可以
陶器，陶製的餐具 不像玻璃的 像玻璃但是沒有金屬裝飾		可以	可以	不可以	不可以
陶製的餐具 像玻璃的 不像玻璃的		可以 不可以	可以 不可以	不可以 不可以	不可以 不可以
塑膠餐具 註2) 防熱到 100°C 防熱到 250°C		可以 可以	不可以 可以	不可以 不可以	不可以 不可以
塑膠膜 註3) 黏著性薄膜 玻璃紙		不可以 可以	不可以 可以	不可以 不可以	不可以 不可以
紙，硬紙板，羊皮紙 註4)		可以	不可以	不可以	不可以
金屬 鋁箔紙 鋁容器 註5) 配件 (小烤架)		可以 不可以 不可以	不可以 可以 不可以	可以 可以 可以	不可以 可以 可以

註1. 沒有金、銀的邊緣或裝飾和金屬玻璃。

註2. 參考製造工廠的使用說明。

註3. 不可使用金屬夾來做密封。並在袋上穿孔。僅使用薄膜覆蓋食物。

註4. 不可使用紙盤。

註5. 使用淺的鋁製容器不可加蓋。鋁材料不可接觸到機器內壁。

清潔與保養

在清潔之前，請先將機器電源切除或是插頭拔掉。
在機器使用完後，先讓機器冷卻。不可使用具有磨蝕性產品清潔機器，以免機器表面受損。

機器外表:

1. 使用中性清潔劑，微溫的濕棉布來清潔。
2. 不可潑水於機器外表來清潔。

機器內部:

1. 在每次使用過後，用濕棉布清潔機器內槽。
2. 不可讓水進入微波烤箱的通風孔內。
3. 如果距離前次清潔過久，導致機器內槽比較髒不易清潔時。放一杯水於迴轉盤上以最高等級加熱4分鐘。水蒸氣會軟化污物，等機器冷卻後再以濕棉布清潔。

重要!機器不可使用蒸氣器材來清潔，這有可能因強烈蒸氣接觸到機器內部，因而導致短路。

金屬不銹鋼表面，使用非磨蝕性產品來清潔，然後再用微溫濕布清潔並擦乾。

4. 在每次使用完後清潔配件，如果很髒時，先把這些配件泡水然後用海綿刷洗。這些迴轉盤與小烤架也可放入洗碗機清洗。還原時確保迴轉盤能很順利轉動。

機器正面、玻璃門、和門的鉸鍊

1. 這些部位必須經常性的清潔，特別是機器玻璃門與

- 機器接觸的部位，不可以在關閉時有縫隙。
2. 使用中性清潔劑及溫水清潔，再以乾布擦拭。

雲母片罩

經常保持雲母片罩清潔，食物如果有殘留在上面時會導致變形，產生火花，甚至起火。因此必須規則性檢視與清潔。不可使用磨蝕性產品或尖銳物品清潔。不可將圖示雲母片罩取下，以免產生危險。

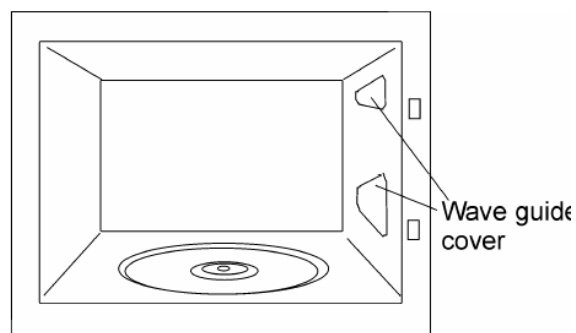

故障排除

機器動作不完全

- 檢查插頭與插座是否正常，插頭有沒有插好？
- 機器玻璃門是否關好？門關好時會有小響聲。
- 是否有物品卡在門與機器之間。

食物沒有加熱或是加熱很慢

- 你有沒有錯誤使用到金屬餐具容器？
- 你設定的操作時間與加熱等級正確嗎？
- 你有沒有放比正常量還大量或是更冷的食物進入微波爐內。

食物有過熱、乾燥或是燒焦

- 你設定的操作時間與加熱等級正確嗎？

在使用機器中有異常聲響

- 有沒有電弧在機器內產生？
- 使用的餐具與容器器皿是否有碰到機器內槽？
- 是否遺漏了刀叉及湯匙在微波爐內？

微波爐內燈泡不亮



- 如果所有功能都操做正確。而機器內燈泡不亮，你可以繼續使用機器。
- .微波爐內燈泡的更換，必須由專業人員更換。

電源線損壞

- 電源線損壞時，必須是原廠或代理商，或是授權與訓練過的專業人員更換。
- 如果上述說明不足時，請與原廠或地區代理商聯絡。

所有機器維修必需由專業技術人員處理維修。

功能鍵說明

符號	說明	功率能量	食物
	微波功能	P 01---120W	較精緻食物緩慢除霜，保持食物的熱溫
		P 02---240W	低溫烹煮，把米煮熟快速除霜
		P 03---440W	融化奶油(Butter) 嬰兒食物加熱
		P 04---640W	烹煮蔬菜與其他食物的烹煮與少數量加熱與烹煮加熱細緻的食物
		P 05---800W	快速烹煮與加熱液體及其他食物
	微波功能加烤箱功能	P 01---95W	烤吐司
		P 02---135W	烤禽肉與肉類
		P 03---170W	烹煮麵類與"au gratin"覆有麵包屑的餐點
		P 04---200W	調製圓肉
		P 05---230W	馬鈴薯與"au gratin"覆有麵包屑的餐點
	烤箱功能	-----	烘烤所有軟的食物

安裝圖

Einbauleitung - Installation Leaflet - Feuillet d'installation - Manual de Instalación - Foglio istruzioni incasso - Folheto de instalação - Montaj talimatları - Ulotka instalacyjna - Οδηγός εγκατάστασης - Листок-информация об установке изделия - Інструкція підключення - Monteringsanvisning - Návod k instalaci - Návod na inštaláciu

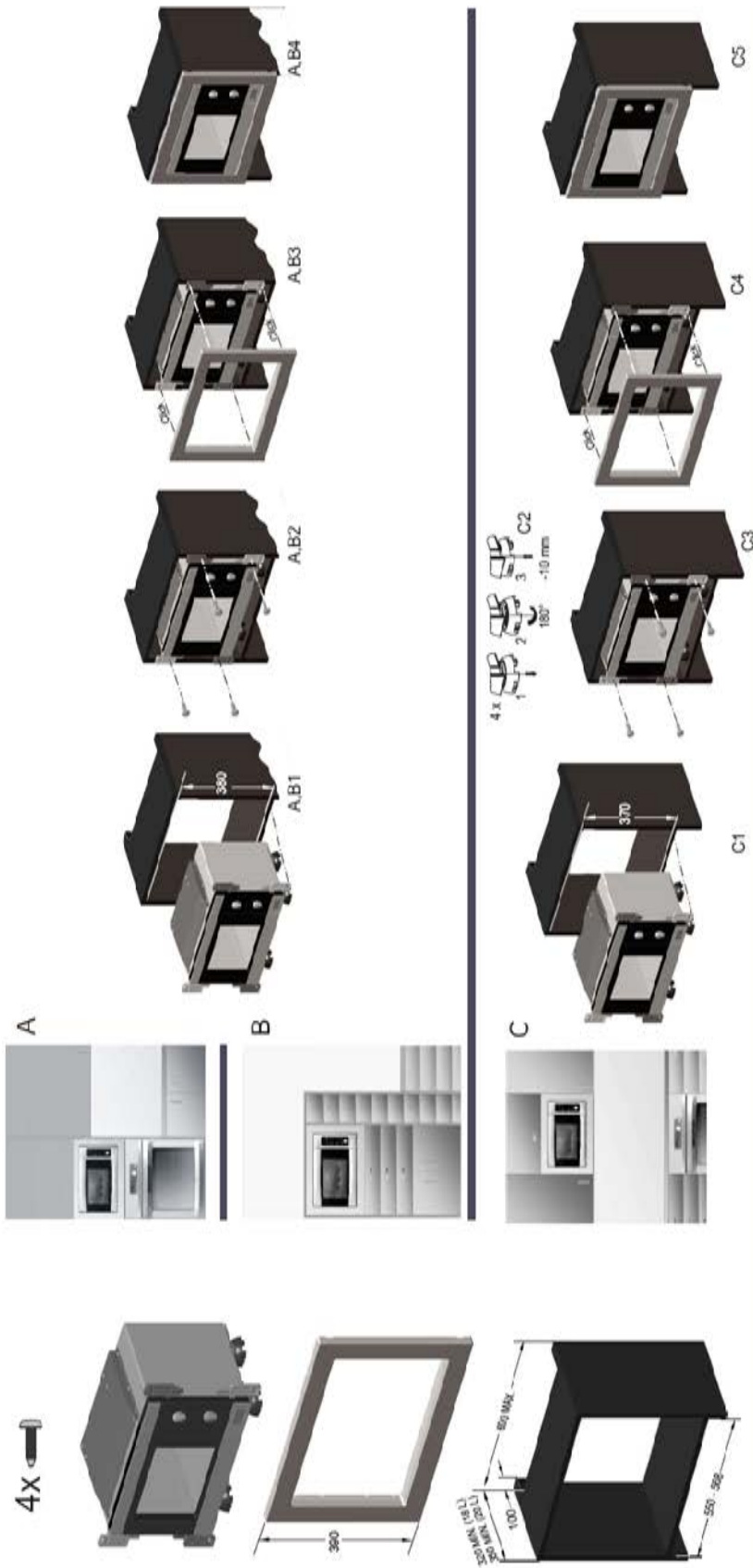

PL Uwaga! Wykaza kucharki mikrofalowej po instalacji powinny być dołączone.
RU Внимание! После подключения СВ-печи к электросети следует подсоединить аксессуары согласно рисунку к ее рабочей панели.
UA Увага! Після встановлення СВ-печі до електромережі необхідно підключити аксесуари згідно з рисунком до її робочої панелі.
SE Observerna! Mikrovågsugnsen ska vara åtkomlig efter montering.
DK Advarsel! Husk at tilknytningen altid skal være tilgængelig.
NL Let opt. Wandcontactdoos en stekker moeten te allen tijde beschikbaar blijven.
CZ Upozornění! Zásuvka mikrovlnné trouby musí být po instalaci přístupná.
SK Upozornenie! Zásuvka mikrovlnnej rúry musí byť po inštalácii prístupná.

DE Achtung! Es muss nach Einbau des Mikrowellenherdes Zugriff zum Stecker gewährleistet sein.
EN Warning! The microwave oven plug shall be accessible after installation.
FR Attention! La fiche de prise de courant du four micro-ondes doit être accessible après installation.
ES Atención! La clavija de conexión del microondas a la red debe quedar accesible después de la instalación.
IT Attenzione! La spina di connessione del microonde alla rete deve rimanere accessibile dopo l'installazione.
PT Atençaõ! A ficha do forno microondas deve ficar acessível após a instalação.
TR Dikkat! Çizim bağlandıktan sonra elektrik prizine ulaşımın garanti edilmiştir.
GR Προσοχή! Το βύσμα στέκας του ηλεκτρικού φούρου πρέπει να είναι εύκολο να φθάσει μετά την εγκατάσταση.

Cod. 1830699 - b

機器規格

- AC電壓.....110V
- 功率需求.....1200W
- 烤箱功率.....1050W
- 微波輸出功率.....800W
- 微波頻率.....2450MHz
- 外觀尺寸
(W*A*D).....595*390*320mm
- 機器內槽.....305*210*280mm
- 烤箱容量.....18公升
- 重量.....18.6公斤

型號	TMW 20.2 BIT
品名	微波爐
額定電壓	110V
額定頻率	60Hz
額定消耗功率	1200W
微波輸出功率	800W
微波頻率	2450MHz
製造年月或號碼	標示見機體上
製造廠名稱或商標	TEKA
進口商	民夏股份有限公司
地址	新北市新店區永平街 82 號 1 樓
電話	(02)29416382